



Cisco IP Phone 7911G pro Cisco CallManager 4.1(3)





Ústředí společnosti

Cisco Systems, Inc.
170 West Tasman Drive
San Jose, CA 95134-1706
USA
<http://www.cisco.com>
Tel: +1 408 526-4000
+1 800 553 NETS (6387)
Fax: +1 408 526-4100

OL-8989-01



Obecné úkony při telefonování

Zahájení hovoru	Zvedněte sluchátko před zadáním nebo po zadání čísla.
Opakování hovoru	Stiskněte tlačítko Opakuj .
Přidržení hovoru	Vyberte hovor a stiskněte tlačítko  .
Pokračování v přidrženém hovoru	Vyberte přidržený hovor a stiskněte tlačítko  .
Volání pomocí rychlé volby	<ul style="list-style-type: none"> Stiskněte tlačítko  a vyberte číslo, které chcete volat. Stiskněte tlačítko  a vyberte položku Adresáře > Rychlé volby. Vyberte číslo, které chcete volat. Zadejte číslo rychlé volby, aniž byste zvedli sluchátko, a stiskněte tlačítko ZkrVolb.
Přepojit hovor na jiné číslo	Stiskněte tlačítko Přepoj , zadejte číslo a zavěste (nebo opět stiskněte tlačítko Přepoj , pokud telefon nepodporuje přepojení při zavěšení).
Zahájit standardní konferenční hovor	Stiskněte tlačítko více > Konfer a zvolte číslo účastníka. Pak znovu stiskněte tlačítko Konfer .



Cisco, Cisco IOS, Cisco Systems a logo Cisco Systems jsou registrované ochranné známky společnosti Cisco Systems, Inc. nebo jejích poboček ve Spojených státech a některých dalších zemích. Veškeré další značky, názvy a ochranné známky uvedené v tomto dokumentu nebo na webovém serveru jsou majetkem příslušných vlastníků. Použitím slova partner se nerozumí partnerský vztah mezi společností Cisco a jinou společností. (0501R)

© 2005 Cisco Systems, Inc. Všechna práva vyhrazena.

OL-8989-01

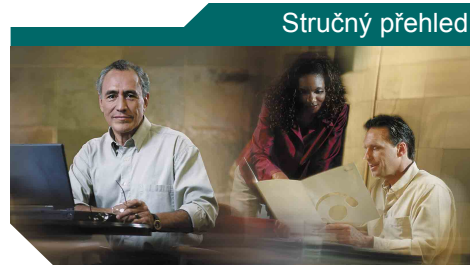

Cisco IP Phone 7911G pro Cisco CallManager 4.1(3)

Definice softwarových tlačítek

Ikony na displeji telefonu

Ikony tlačítek

Logy hovorů a adresáře

Obecné úkony při telefonování







Definice softwarových tlačítek

Aktual	Obnoví obsah.
Callback	Aktivuje upozornění na uvolnění obsazené linky.
Hledat	Vyhledá záznam adresáře.
JVyzved	Přijme hovor vyzvánějící v jiné skupině, která je přidružena k vaší skupině.
kPřístp	Připojí uživatele k hovoru na sdílené lince a vytvoří konferenční hovor.
Konec	Odpojí aktuální hovor.
Konec	Návrat na předchozí obrazovku
Konfer	Vytvoří konferenční hovor.
MeetMe	Uspořádá konferenci Meet-Me.
Monitor	Aktivuje hlasitý příposlech pomocí reproduktoru.
MonVyp	Deaktivuje funkci Monitor.
Odklonit	Odkloní hovor do systému hlasové pošty.
OdpPosl	Odpojí účastníka konference, který se připojil jako poslední.
Odstranit	Odstraní účastníka konference.
Opakuj	Vytočí poslední volané číslo.
Park	Zaparkuje hovor.
Propoj	Propojí několik hovorů na jedné lince a vytvoří konferenční hovor.
Přepojení	Přepojí hovor.
Přesměr	Nastaví nebo zruší přesměrování hovorů.
Přijmi	Přijme hovor.



Přistoupit	Připojí uživatele k hovoru na sdílené lince.
PřmPřep	Přepojí dva hovory do jediného.
QRT	Odešle informaci o problémech s hovory správci systému.
SeznKnf	Zobrazí účastníky konferenčního hovoru.
Smazat	Vymaže záznamy nebo nastavení.
Smazat	Při použití funkce Upravit odstraní znaky napravo od kurzoru.
Soukrom	Zabrání ostatním zobrazovat informace a přistupovat k hovorům na sdílené lince.
SVyzved	Přijme hovor vyzvánějící v jiné skupině.
Upravit	Umožňuje upravit číslo v logu hovorů.
více	Zobrazí další softwarová tlačítka.
Volat	Zahájí volání telefonního čísla.
Volej	Uskuteční nový hovor.
Vymazat	Obnoví výchozí hodnoty nastavení.
Vyzved	Přijme hovor ve vaší skupině.
Zavřít	Zavře aktuální okno.
ZkrVolb	Volání pomocí čísla rychlé volby.
Zprávy	Poskytuje přístup k systému hlasové schránky.
Zrušit	Zruší akci nebo zavře obrazovku bez použití změn.
<<	Vymaže zadané znaky
>>	Umožňuje přecházet mezi zadanými znaky.

Ikony na displeji telefonu



Stav hovoru

	Přesměrování hovorů povoleno
	Přidržený hovor
	Spojený hovor
	Zvednuto
	Zavěšeno
	Příchozí hovor
	Sdílená linka se používá





Zabezpečené hovory

	Ověřený hovor
	Zabezpečený hovor





Vybrané vstupní zařízení

	Používá se sluchátko.
	Reproduktor se používá (funkce Monitor je zapnuta).





Důležité hovory

	Důležitý hovor
	Velmi důležitý hovor
	Vysoce důležitý hovor
	Nejdůležitější hovor



Další funkce

	Rychlá volba je nakonfigurována
	Čekající zprávy
	Vybraná možnost
	Funkce povolena

Ikony tlačítek

	Hlasitost
	Navigační tlačítko
	Přidrž
	Nabídka Aplikace

Logy hovorů a adresáře

Chcete-li...	Pak...
Volat z logů hovorů	Stiskněte tlačítko  a vyberte položku Adresáře > Zmeškané hovory, Odchozí hovory nebo Přijaté hovory . Přejděte na číslo, které chcete volat a stiskněte tlačítko Volat .
Volat ze sdíleného adresáře	Stiskněte tlačítko  a vyberte položku Adresáře > Sdílený adresář . Zadejte písmena a stiskněte tlačítko Odeslat . Zvednutím sluchátka můžete volat.



Obsah

Úvod 1

Používání této příručky 1

Získání dalších informací 2

 Další informace o přizpůsobení telefonu na webu 2

Informace o bezpečnosti a provozu 2

 Použití externího zdroje napájení 3

 Používání externích zařízení 4

Funkce usnadnění 4

Připojení telefonu 5

Telefon – základní přehled 8

Tlačítka a hardware 8

Nabídka Aplikace 10

Linky vs. hovory 10

 Ikony linky a hovoru 11

Dostupnost funkcí 11

Vyřizování hovorů – základní úkony 12

Volání – základní možnosti 12

Volání – další možnosti 13

Příjem hovoru 15

Ukončení hovoru 15

Přidržení a pokračování hovoru 16

Přepínání mezi více hovory 16

Zobrazení více hovorů 16

Přepojování hovorů 17

Přesměrování všech hovorů na jiné číslo 18

Uskutečňování konferenčních hovorů	18
Typy konferenčních hovorů	19
Zahájení a připojení ke standardní konferenci	19
Zahájení nebo připojení ke konferenci Meet-Me	21
Vyřizování hovorů – rozšířené funkce	22
Rychlá volba	22
Vyzvednutí přesměřovaného hovoru na telefonu	23
Používání sdílené linky	24
Sdílené linky	24
Přistoupení k hovoru na sdílené lince	25
Jak zabránit ostatním uživatelům sdílené linky zobrazit informace nebo přistoupit k hovoru	26
Ukládání a vyzvedávání zaparkovaných hovorů	26
Uskutečňování a přijímání zabezpečených hovorů	27
Sledování podezřelých hovorů	27
Upřednostnění důležitých hovorů	28
Použití služby Cisco Extension Mobility	29
Použití sluchátka, náhlavní soupravy a reproduktoru	30
Získání náhlavní soupravy	30
Použití automatického přijetí	30
Nastavení telefonu	31
Nastavení zvonění a indikátorů zpráv	31
Přizpůsobení obrazovky telefonu	32
Používání logů hovorů a adresářů	33
Používání logů hovorů	33
Volání z adresáře	34
Používání sdíleného adresáře v telefonu	35

Přístup k hlasovým zprávám 36

Přizpůsobení telefonu na webu 37

Přihlášení na webové stránky Možnosti uživatele 37

Přihlášení k odběru telefonních služeb 38

Další možnosti konfigurace 39

Řešení problémů s telefonem 40

Zobrazení dat správy telefonu 41

Nástroj QRT a zprávy o kvalitě 41

Rejstřík 43



Úvod

Tato část poskytuje základní informace potřebné k používání nového IP telefonu Cisco novými uživateli.

Používání této příručky

Tato příručka obsahuje přehled funkcí telefonu. Můžete si ji přečíst celou, pokud se chcete seznámit s možnostmi telefonu, nebo si v následující tabulce najít odkazy na často používané pasáže.

Chcete-li...	Pak...
Prostudovat důležité bezpečnostní informace	Viz část „Informace o bezpečnosti a provozu“ na straně 2.
Použít telefon, který již někdo nainstaloval	Začněte částí „Telefon – základní přehled“ na straně 8.
Připojit telefon	Viz část „Připojení telefonu“ na straně 5.
Seznámit se s tlačítky telefonu	Viz část „Tlačítka a hardware“ na straně 8.
Uskutečňovat hovory	Viz část „Volání – základní možnosti“ na straně 12.
Používat přídržení hovoru	Viz část „Přidržení a pokračování hovoru“ na straně 16.
Přesměrovat hovory	Viz část „Přepojování hovorů“ na straně 17.
Sestavit konferenci z hovorů	Viz část „Uskutečňování konferenčních hovorů“ na straně 18.
Nastavit funkce rychlé volby	Viz část „Rychlá volba“ na straně 22.
Sdílet telefonní číslo	Viz část „Používání sdílené linky“ na straně 24
Používat reproduktor telefonu	Viz část „Použití sluchátka, náhlavní soupravy a reproduktoru“ na straně 30.
Změnit hlasitost nebo tón zvonění	Viz část „Nastavení telefonu“ na straně 31.
Zobrazit zmeškané hovory	Viz část „Používání logů hovorů a adresářů“ na straně 33.

Získání dalších informací

Aktuální dokumentaci společnosti Cisco najdete na této webové adrese:

<http://www.cisco.com/univercd/home/home.htm>

Webový server společnosti Cisco najdete na adrese:

<http://www.cisco.com/>

Na webové servery společnosti Cisco pro jednotlivé země se dostanete z této adresy:

http://www.cisco.com/public/countries_languages.shtml

Další informace o přizpůsobení telefonu na webu

IP telefon Cisco je síťové zařízení a může sdílet informace s ostatními síťovými zařízeními včetně vašeho počítače. Na webových stránkách Možnosti uživatele aplikace Cisco CallManager můžete aktivovat a přizpůsobit služby telefonu, ovládat jeho funkce a nastavení z počítače. Tato příručka obsahuje stručný přehled těchto možností. Podrobné pokyny najdete v příručce *Přizpůsobení IP telefonu Cisco na webu* na adrese:

http://www.cisco.com/univercd/cc/td/doc/product/voice/c_ipphon/index.htm

Informace o bezpečnosti a provozu

Před použitím IP telefonu Cisco si pozorně prostudujte následující bezpečnostní pokyny:



Upozornění DŮLEŽITÉ BEZPEČNOSTNÍ POKYNY

Tento výstražný symbol znamená nebezpečí. Nacházíte se v situaci, kdy by mohlo dojít ke zranění. Než začnete pracovat s jakýmkoli zařízením, obeznamte se s riziky souvisejícími s používáním elektrických zařízení a standardními zásadami bezpečnosti. Pomocí čísla uvedeného na konci každého upozornění vyhledáte příslušný překlad, který je součástí překladu bezpečnostních zásad přiloženého k zařízení.

DODRŽUJTE NÁSLEDUJÍCÍ POKYNY



Upozornění Instalační pokyny si prostudujte dříve, než zapojíte systém do elektrické sítě.



Upozornění Konečná likvidace tohoto výrobku by měla probíhat v souladu se všemi zákony a předpisy.



Upozornění Nepracujte se systémem a nemanipulujte s kabely při bouřce.



Upozornění Abyste zabránili zkratu, nepřipojujte obvody s bezpečným velmi nízkým napětím (SELV) k obvodům s napětím telefonní sítě (TNV). Porty LAN obsahují obvody SELV, porty WAN obvody TNV. Některé porty LAN a WAN používají konektory RJ-45. Při zapojování kabelů postupujte opatrně.



Upozornění Napájecí okruhy v lince zajišťují napájení prostřednictvím komunikačního kabelu. Používejte kabel dodaný společností Cisco nebo komunikační kabel s minimální specifikací 24 AWG.

Použití externího zdroje napájení

Následující varování se vztahuje na použití externího zdroje napájení pro telefon Cisco:



Upozornění Tento výrobek pro ochranu před zkratem (nadproudem) používá elektroinstalaci v budově. Fázové vodiče (veškeré vodiče pod proudem) nesmí jistit pojistka s kapacitou vyšší než 240 V stř., 10 A.



Upozornění Zařízení je určeno pro napájecí systémy TN.



Upozornění Zástrčka musí být vždy přístupná, protože slouží zároveň jako hlavní vypínač telefonu.



Upozornění Zdroj napájení se musí nacházet uvnitř budovy.



Upozornění S tímto produktem používejte pouze zdroj napájení specifikovaný společností Cisco.

Výpadky napájení

Přístup k tísňovému volání pomocí telefonu je závislý na napájení telefonu. Pokud dojde k přerušení napájení ze zdroje, nebude možné volat službu servisních a tísňových volání, dokud nebude napájení obnoveno. Pokud dojde k selhání nebo přerušení napájení, bude možná zapotřebí obnovit nastavení zařízení nebo ho překonfigurovat, než budete moci volat službu servisních a tísňových volání.

Používání externích zařízení

Informace pro používání externích zařízení s IP telefonem Cisco:

Společnost Cisco Systems doporučuje používat kvalitní externí zařízení, tedy náhlavní soupravy, které jsou odstíněny proti nežádoucím vysokofrekvenčním a nízkofrekvenčním signálům.

V závislosti na kvalitě zařízení a jejich vzdálenosti od ostatních zařízení, například mobilních telefonů nebo obousměrných vysílaček, se mohou objevit rušivé zvuky. V takovém případě společnost Cisco doporučuje provést jeden nebo více následujících postupů:

- Přesuňte externí zařízení dál od zdroje rádiového nebo zvukového signálu.
- Ved'te kabely externího zařízení dál od zdroje rádiového nebo zvukového signálu.
- Použijte pro externí zařízení stíněné kabely nebo kabely s kvalitnějším stíněním a konektory.
- Použijte kratší kabel k externímu zařízení.
- Připojte ke kabelům externího zařízení ferity nebo podobná zařízení.

Společnost Cisco nemůže zaručit kvalitní fungování celého systému, protože nemá kontrolu nad kvalitou externích zařízení, kabelů a konektorů. Při použití vhodných zařízení s kvalitními kabely a konektory bude systém fungovat adekvátně.



Upozornění V zemích Evropské unie používejte pouze náhlavní soupravy, které zcela vyhovují směrnici EMC [89/336/EC].

Funkce usnadnění

Seznam funkcí usnadnění je k dispozici na vyžádání.

Připojení telefonu

IP telefon Cisco do sítě vaší společnosti pravděpodobně připojí správce systému. Pokud ne, prostudujte si před připojením telefonu následující schéma a tabulku.

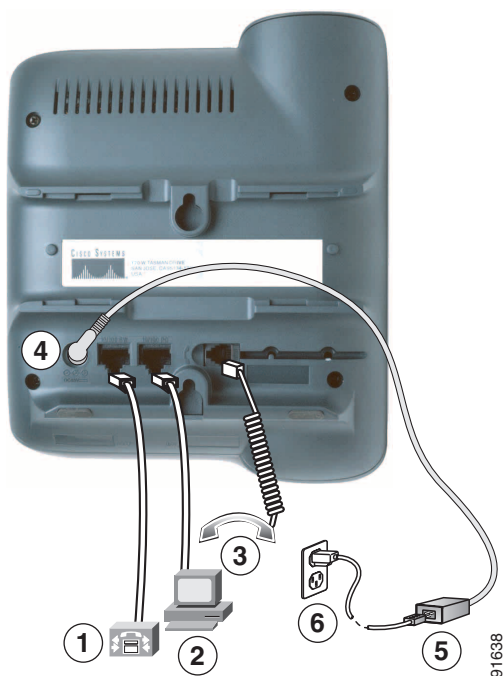

1	Síťový port (10/100 SW)	4	Zásuvka stejnosměrného napájecího zdroje (DC48V)
2	Přístupový port (10/100 PC)	5	Stejnoseměrný napájecí zdroj pro střídavou napájecí síť
3	Port sluchátka	6	Střídavý napájecí kabel

Nastavení opěrky sluchátka

Při připojení telefonu můžete nastavit opěrku sluchátka tak, abyste zajistili, že sluchátko nevypadne z vidlice. Pokyny jsou uvedeny v následující tabulce.

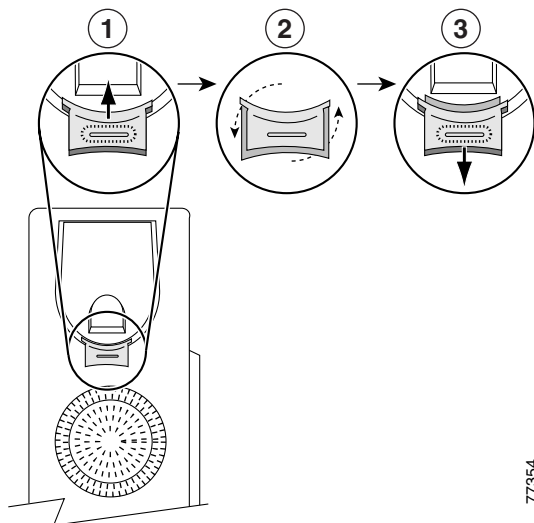

77354

1	Vyjměte sluchátko a vytáhněte z opěrky sluchátka čtvercový plastický štítek.
2	Pootočte štítek o 180 stupňů.
3	Zatlačte štítek zpět do opěrky sluchátka. Pootočený štítek nyní vyčnívá. Zavěste sluchátko.

Registrace pomocí nástroje TAPS

Po připojení telefonu do sítě vás správce systému může požádat o automatickou registraci telefonu pomocí služby Nástroj pro podporu automaticky registrovaných telefonů (TAPS). Lze zaregistrovat nový telefon nebo nahradit stávající telefon.

Chcete-li zaregistrovat telefon pomocí služby TAPS, zvedněte sluchátko, zadejte linku TAPS, kterou vám přidělil správce systému, a postupujte podle pokynů. V některých případech je nutné zadat úplné číslo linky včetně směrového čísla. Jakmile se na telefonu zobrazí potvrzení, zavěste. Telefon bude restartován.

Informace o náhlavní soupravě

Chcete-li používat náhlavní soupravu, přesvědčte se, že je sluchátko odpojeno a pak ji připojte k portu sluchátka na zadní straně telefonu.

V závislosti na doporučeních výrobce náhlavní soupravy může být zapotřebí externí zesilovač. Další informace naleznete v dokumentaci k náhlavní soupravě dodávané výrobcem.

Přestože společnost Cisco Systems provádí interní testování náhlavních souprav jiných výrobců pro použití s IP telefony Cisco, necertifikuje ani nepodporuje produkty výrobců náhlavních souprav nebo sluchátek. Vzhledem k rozmanitosti prostředí a hardwaru v místech instalace IP telefonů Cisco neexistuje jedno jediné „nejlepší“ řešení, které by se optimálně hodilo pro všechna prostředí. Cisco doporučuje zákazníkům vyzkoušet, jaké náhlavní soupravy fungují v jejich prostředí nejlépe, a teprve potom přistoupit k jejich širšímu nasazení v síti.

Mechanické nebo elektronické součástky různých náhlavních souprav mohou v některých případech způsobit, že druhá strana při hovoru s uživatelem IP telefonu Cisco slyší ozvěnu vlastního hlasu.

Společnost Cisco doporučuje používat kvalitní externí zařízení, tedy náhlavní soupravy, které jsou odstíněny proti nežádoucím vysokofrekvenčním a nízkofrekvenčním signálům. V závislosti na kvalitě zařízení a jejich vzdálenosti od ostatních zařízení, například mobilních telefonů nebo obousměrných vysílaček, se mohou objevit rušivé zvuky. Podrobnosti najdete v části „Používání externích zařízení“ na straně 4.

Hlavním důvodem, proč může být podpora určité náhlavní soupravy nevhodná pro IP telefon Cisco, je riziko slyšitelného bručení. To může slyšet buď protějšší účastník, nebo protějšší účastník i uživatel IP telefonu Cisco. Bručení nebo bzučení může způsobit široká řada vnějších zdrojů, například elektrické osvětlení, blízkost elektromotorů nebo velkých počítačových monitorů. V některých případech lze bručení zmírnit nebo odstranit místním zdrojem napájení. Podrobnosti najdete v části „Použití externího zdroje napájení“ na straně 3.

Kvalita zvuku je subjektivní a závisí na uživateli

Kromě fyzické, mechanické a technické kvality musí náhlavní souprava znít dobře z hlediska uživatele i jeho protějšku na druhé straně. Zvuk je subjektivní a Cisco neručí za kvalitu žádných náhlavních souprav nebo sluchátek. S některými náhlavními soupravami a sluchátky, která najdete na níže uvedených serverech, však uživatelé IP telefonů Cisco mají dobré zkušenosti.

Přesto by si zákazník měl vyzkoušet toto vybavení ve svém prostředí a ověřit vhodnou funkčnost.

Informace o náhlavních soupravách najdete na adresách:

<http://www.vxicorp.com/cisco>

<http://www.plantronics.com/cisco>

Telefon – základní přehled

IP telefon Cisco 7911G je plně vybavený telefon, který pro hlasovou komunikaci používá stejnou datovou síť jako počítače. Umožňuje uživatelům uskutečňovat a přijímat hovory, přidržovat hovory, přepojovat hovory, účastnit se konferenčních hovorů atd.





Kromě základních funkcí pro vyřizování hovorů telefon Cisco IP Phone 7911G rovněž podporuje specializované a pokročilé telefonní funkce, které dále rozšiřují možnosti uživatelů při vyřizování hovorů. V závislosti na konfiguraci telefon podporuje:

- Přístup k síťovým datům a webovým službám.
- Přizpůsobení služeb a funkcí telefonu online na webových stránkách Možnosti uživatele.

Tlačítka a hardware





Pomocí následujícího obrázku můžete identifikovat tlačítka a hardware telefonu.



	Položka	Popis	Další informace naleznete v...
1	Obrazovka telefonu	Zobrazuje funkce telefonu.	„Nabídka Aplikace“ na straně 10 a „Ikony linky a hovoru“ na straně 11.
2	Cisco IP Phone series	Označuje řadu modelu IP telefonu Cisco.	—
3	Softwarová tlačítka	Každé softwarové tlačítko aktivuje příslušnou volbu zobrazenou na displeji telefonu.	„Definice softwarových tlačítek“ na straně 1.
4	Navigační tlačítko 	Slouží k procházení nabídek a k výběru jednotlivých položek. Pokud je telefon zavěšený, zobrazuje nakonfigurované rychlé volby.	„Nabídka Aplikace“ na straně 10 a „Rychlá volba“ na straně 22.
5	Tlačítko nabídky Aplikace 	Zobrazuje nabídku Aplikace, která poskytuje přístup k systému hlasové pošty, logům, adresářům, nastavením a službám.	„Nabídka Aplikace“ na straně 10.
6	Tlačítko Přidrž 	Přidrží aktivní hovor, obnovuje přidržený hovor a přepíná mezi aktivním a přidrženým hovorem.	„Přidržení a pokračování hovoru“ na straně 16.
7	Klávesnice	Slouží pro zadávání telefonních čísel, písmen a výběr položek v nabídkách.	„Vyřizování hovorů – základní úkony“ na straně 12.
8	Tlačítko Hlasitost 	Nastavuje hlasitost sluchátka, náhlavní soupravy, reproduktoru a zvonění.	„Použití sluchátka, náhlavní soupravy a reproduktoru“ na straně 30.
9	Sluchátko se světelným indikátorem	Světelný indikátor na sluchátku upozorňuje na příchozí hovor nebo na novou hlasovou zprávu.	„Přístup k hlasovým zprávám“ na straně 36.
10	Podstavec	Umožňuje telefonu stát na stole v úhlu pohodlném pro uživatele.	—





Nabídka Aplikace

Přístupovat k funkcím telefonu pomocí nabídky Aplikace.

Chcete-li...	Pak...
Zpřístupnit nabídky Aplikace	Stisknutím tlačítka  zobrazte seznam aplikací: Zprávy, Adresář, Nastavení a Služby.
Procházet seznam či nabídku	Stiskněte tlačítko  .
Vybrat položku nabídky	Stisknutím tlačítka  vyberte položku nabídky a pak stiskněte tlačítko Vybrat . Také můžete stisknout číselnou klávesu, která odpovídá číslu položky nabídky.
Zobrazit předchozí úroveň nabídky	Stiskněte tlačítko Konec . (Pokud stisknete tlačítko Konec a je zobrazena základní úroveň nabídky, nabídka se zavře.)
Zavřít nabídku a vrátit se do nabídky aplikace	Jednou nebo několikrát stiskněte tlačítko Konec , dokud se nabídka neuzavře, nebo stiskněte tlačítko  .
Zavřít nabídku Aplikace	Stiskněte tlačítko  nebo Konec .



Poznámka

Po stisknutí tlačítka  se dioda LED rozsvítí zeleně a zůstane rozsvícená, dokud se budete nacházet v nabídce Aplikace. Pokud opustíte aplikaci bez stisknutí tlačítka  nebo **Konec** (například proto, abyste mohli přijmout nový hovor), obsah displeje telefonu se může změnit, ale tlačítko  zůstane rozsvícené. Pokud stisknete tlačítko  znovu, používaná aplikace bude pokračovat od místa, ve kterém byla přerušena.









Linky vs. hovory

Rozdíly mezi linkami a hovory, které mohou být matoucí, lze popsat následovně:

- Linky – Každé lince odpovídá telefonní číslo (nebo číslo linky), kterým se lze na vás dovolat. Telefon podporuje jednu linku.
- Hovory – Každá linka může podporovat několik hovorů. Ve výchozím nastavení telefon podporuje až šest současně spojených hovorů, ale správce systému může toto číslo změnit podle vašich potřeb. V určitý okamžik může být aktivní pouze jeden hovor, ostatní hovory budou automaticky přidrženy.

Ikony linky a hovoru

Telefon zobrazuje ikony, podle kterých můžete určit stav hovoru a linky (zda je hovor přidržen, vyzvání, je spojen atd.).

Ikona	Stav hovoru nebo linky	Popis
	Zavěšeno	Linka není aktivní.
	Zvednuto	Právě vytáčíte číslo nebo vyzvání odchozí hovor.
	Spojený hovor	Jste spojeni s druhým účastníkem.
	Vyzvánějící hovor	Na vaši lince vyzvání hovor.
	Přidržený hovor	Tento hovor jste přidrželi. Viz část „Přidržení a pokračování hovoru“ na straně 16.
	Používá se vzdálená	Na jiném telefonu, s nímž sdílíte linku, probíhá spojený hovor. Viz část „Sdílené linky“ na straně 24.
	Ověřený hovor	Viz část „Uskutečňování a přijímání zabezpečených hovorů“ na straně 27.
	Šifrovaný hovor	Viz část „Uskutečňování a přijímání zabezpečených hovorů“ na straně 27.

Dostupnost funkcí

Činnost IP telefonu Cisco a dostupné funkce se mohou lišit v závislosti na konfiguraci telefonního systému, kterou nastavil technický tým společnosti. Proto se může stát, že některé funkce systému Cisco CallManager uvedené v této příručce nebudou k dispozici nebo budou fungovat jinak, než je zde popsáno. S dotazy ohledně dostupnosti funkcí a jejich používání se obraťte na firemní oddělení technické podpory či na správce systému.



Vyřizování hovorů – základní úkony

Tato část příručky popisuje základní úkony při vyřizování hovorů, jako například volání, přijetí hovoru a přepojení hovoru.

Volání – základní možnosti

Zde jsou uvedeny některé snadné postupy volání z IP telefonu Cisco.

Chcete-li...	Pak...	Další informace naleznete v...
Zahájit hovor	Zvedněte sluchátko a zadejte číslo.	„Telefon – základní přehled“ na straně 8.
Vytáčet předem (vytáčet, zatímco je zavěšeno, bez oznamovacího tónu)	<p>Proveďte jeden z následujících úkonů:</p> <ul style="list-style-type: none">Stisknutím tlačítka  zobrazíte seznam čísel rychlé volby a vyberte jedno z nich.Zadejte telefonní číslo pomocí klávesnice. <p>Poznámka Pokud volíte číslo při zavěšeném sluchátku, zobrazuje telefon odpovídající čísla z logu odchozích hovorů. Vyberte číslo, které chcete volat.</p> <p>Pak zahajte hovor jednou z následujících akcí:</p> <ul style="list-style-type: none">Zvedněte sluchátko.Stiskněte tlačítko Volat.	„Používání logů hovorů a adresářů“ na straně 33.
Vytáčet předem (s oznamovacím tónem)	Stiskněte tlačítko Volej a zadejte číslo.	—
Opakovat hovor	Stiskněte tlačítko Opakuj .	—



Chcete-li...	Pak...	Další informace naleznete v...
Zahájit hovor, zatímco je jiný hovor aktivní	<ol style="list-style-type: none"> 1. Stiskněte tlačítko . 2. Stiskněte tlačítko Volej. 3. Zadejte číslo. 	„Přidržení a pokračování hovoru“ na straně 16.
Volat z logů hovorů	<ol style="list-style-type: none"> 1. Stiskněte tlačítko  a vyberte položku Adresáře > Zmeškané hovory, Příchozí hovory nebo Odchozí hovory. 2. Přejděte na číslo, které chcete volat a stiskněte tlačítko Volat. 	„Používání logů hovorů“ na straně 33.



Tip

Pokud při zadávání telefonního čísla uděláte chybu, stiskněte tlačítko <<. Tím vymažete jedno či více čísel. Stisknutím tlačítka **Zrušit** ukončete volání nebo zavěste.

Volání – další možnosti

Hovory můžete zahajovat pomocí zvláštních funkcí a služeb dostupných v telefonu. O další informace o těchto možnostech požádejte správce systému.

Chcete-li...	Pak...	Další informace naleznete v...
Volat pomocí rychlé volby	<p>Proveďte jeden z následujících úkonů:</p> <ul style="list-style-type: none"> • Stiskněte tlačítko , vyberte číslo, které chcete volat v seznamu čísel rychlé volby a pak stiskněte tlačítko Volat. • Stiskněte tlačítko  a vyberte položku Adresáře > Rychlé volby. Vyberte číslo rychlé volby a stiskněte tlačítko Volat. • Použití funkce Zkrácená volba. 	„Rychlá volba“ na straně 22.
Volat ze sdíleného adresáře v telefonu	<ol style="list-style-type: none"> 1. Stiskněte tlačítko  a vyberte položku Adresáře > Sdílený adresář (název se může lišit). 2. Zadejte název pomocí klávesnice. 3. Stiskněte tlačítko Hledat. 4. Chcete-li volat ze seznamu, přejděte na položku a zvedněte sluchátko. 	„Používání logů hovorů a adresářů“ na straně 33.

Chcete-li...	Pak...	Další informace naleznete v...
Volat ze sdíleného adresáře v osobním počítači pomocí služby Cisco WebDialer	<ol style="list-style-type: none"> 1. Spustíte webový prohlížeč a přejděte do sdíleného adresáře se službou WebDialer. 2. Klepněte na číslo, které chcete volat. 	<p><i>Přizpůsobení IP telefonu Cisco na webu:</i></p> <p>http://www.cisco.com/univercd/cc/td/doc/product/voice/c_ipphon/index.htm</p>
Obdržet upozornění pomocí funkce Cisco CallBack, jakmile bude obsazená či vyzvánějící linka k dispozici.	<ol style="list-style-type: none"> 1. Pokud uslyšíte obsazovací tón nebo zvonění, stiskněte tlačítko CallBack. 2. Zavěste. Jakmile bude linka k dispozici, telefon vás zvukově a vizuálně upozorní. 3. Zahajte hovor znovu. 	Správce systému.
Uskutečnit přednostní hovor	Zadejte přístupové číslo víceúrovňové přednosti a nuceného spojení (MLPP) a pak zadejte telefonní číslo.	„Upřednostnění důležitých hovorů“ na straně 28.
Volat pomocí položky osobního adresáře	<ol style="list-style-type: none"> 1. Stiskněte tlačítko  a vyberte příkaz Služby > Služba OA (přesný název se může lišit). 2. Vyberte požadovanou položku v seznamu a zvedněte sluchátko. 	„Přizpůsobení telefonu na webu“ na straně 37.
Volání pomocí kódu pro účtování nebo sledování	<ol style="list-style-type: none"> 1. Zadejte telefonního číslo. 2. Až uslyšíte tón, zadejte kód klienta (CMC) nebo kód vynucené autorizace (FAC). 	Správce systému.
Uskutečnit hovor pomocí profilu služby Cisco Extension Mobility	<ol style="list-style-type: none"> 1. Stiskněte tlačítko  a vyberte příkaz Služby > Služba EM (název se může lišit). 2. Zadejte přihlašovací údaje. 	„Použití služby Cisco Extension Mobility“ na straně 29.

Příjem hovoru

Chcete-li přijmout hovor, zvedněte sluchátko. Další možnosti naleznete v následující tabulce.

Chcete-li...	Pak...	Další informace naleznete v...
Přepnout ze spojeného hovoru a přijmout nový vyzvánějící hovor	Stiskněte tlačítko Přijmi .	„Přidržení a pokračování hovoru“ na straně 16.
Přijmout čekající hovor	Stiskněte tlačítko Přijmi .	„Přidržení a pokračování hovoru“ na straně 16.
Odklonit hovor přímo do systému hlasové pošty	Stiskněte tlačítko Odklonit .	„Přístup k hlasovým zprávám“ na straně 36.
Automaticky přijímat příchozí hovory	Použijte funkci Automatické přijetí.	„Použití automatického přijetí“ na straně 30.
Vyzvednout zaparkovaný hovor na jiném telefonu	Použijte funkci Parkování hovorů.	„Ukládání a vyzvedávání zaparkovaných hovorů“ na straně 26.
Přijmout pomocí telefonu hovor vyzvánějící na jiném telefonu	Použijte funkci Vyzvednutí hovoru.	„Vyzvednutí přesměrovaného hovoru na telefonu“ na straně 23.
Přijmout přednostní hovor	Zavěste aktuální hovor (stisknutím tlačítka Konec) a pak stiskněte tlačítko Přijmi .	„Upřednostnění důležitých hovorů“ na straně 28.



Ukončení hovoru

Chcete-li ukončit hovor, jednoduše zavěste. Zde jsou uvedeny některé další podrobnosti.



Chcete-li...	Pak...
Ukončit hovor vedený pomocí sluchátka	Zavěste sluchátko. Nebo stiskněte tlačítko Konec .
Ukončit hovor se zapnutým příposlechem (z reproduktoru)	Stiskněte tlačítko Konec .
Ukončit jeden hovor, avšak pokračovat v druhém hovoru na stejné lince	Stiskněte tlačítko Konec . V případě nutnosti nejprve vyzvedněte přidržený hovor.

Přidržení a pokračování hovoru

V určitý okamžik může být aktivní pouze jeden hovor, ostatní spojené hovory musejí být přidrženy.

Chcete-li...	Pak...
Přidržet hovor	<ol style="list-style-type: none">1. Ověřte, zda je zvýrazněn hovor, který chcete přidržet.2. Stiskněte tlačítko .
Pokračovat v přidrženém hovoru	<ol style="list-style-type: none">1. Ověřte, zda je zvýrazněný příslušný hovor.2. Stiskněte tlačítko .

Tip

- Přidržení hovoru obvykle doprovází hudba nebo oznamovací tón. Proto není vhodné přidržet konferenční hovor.
- Přidržené hovory jsou označeny ikonou přidrženého hovoru: . Pokud je vybraný hovor přidržený, tlačítko  se rozsvítí červeně. Pokud vyberete hovor, který není přidržený, a na lince se nacházejí další přidržené hovory, začne tlačítko Přidrž blikat červeně.
- V závislosti na konfiguraci nastavené správcem systému můžete přidržet až šest hovorů.

Přepínání mezi více hovory

V telefonu můžete přepínat více hovorů.

Chcete-li...	Pak...
Přepínání mezi spojenými hovory	<ol style="list-style-type: none">1. Ověřte, zda je zvýrazněn hovor, na který chcete přepnout.2. Stiskněte tlačítko . Druhý hovor je automaticky přidržen.
Přepnout ze spojeného hovoru a přijmout vyzvánějící hovor	Stiskněte tlačítko Přijmi . Jakýkoli aktivní hovor bude přidržen a vybraný hovor bude pokračovat.

Zobrazení více hovorů

Pokud se seznámíte se způsobem, kterým telefon zobrazuje více hovorů na displeji, budete moci snadněji vyřizovat hovory.

Telefon zobrazuje hovory následujícím způsobem:

- Hovory s nejvyšší předností a nejdéle trvající hovory se zobrazují na začátku seznamu.
- Hovory podobného typu jsou seskupeny. Například hovory, s nimiž uživatel už nějakým způsobem pracoval, jsou seskupeny na začátku seznamu a na konci jsou uvedeny přidržené hovory.

Přepojování hovorů

Přepojení přesměruje přijatý hovor. *Cíl* je číslo, na které chcete hovor přepojit.



Chcete-li...	Pak...
Přepojit hovor, aniž byste hovořili s příjemcem	<ol style="list-style-type: none"> 1. V aktivním hovoru stiskněte tlačítko Přepoj. 2. Zadejte cílové číslo. 3. Dokončete přepojení stisknutím tlačítka Přepoj nebo ho zrušte stisknutím tlačítka Konec. <p>Poznámka Pokud telefon podporuje přepojení při zavěšení, můžete přepojení dokončit také zavěšením sluchátka.</p>
Promluvit si s příjemcem a přepojit hovor (domluvit přepojení).	<ol style="list-style-type: none"> 1. V aktivním hovoru stiskněte tlačítko Přepoj. 2. Zadejte cílové číslo. 3. Vyčkejte, až příjemce odpoví. 4. Dokončete přepojení stisknutím tlačítka Přepoj nebo ho zrušte stisknutím tlačítka Konec. <p>Poznámka Pokud telefon podporuje přepojení při zavěšení, můžete přepojení dokončit také zavěšením sluchátka.</p>
Přepojit vzájemně dva aktuální hovory (přímé přepojení) a nezůstat propojeni	<ol style="list-style-type: none"> 1. Zvýrazněte jeden z hovorů na lince. 2. Stiskněte tlačítko Vybrat. 3. Stejný postup opakujte v případě druhého hovoru. 4. U jednoho z vybraných hovorů, který je zvýrazněn, stiskněte tlačítko PřmPřep. (Tlačítko PřmPřep se možná zobrazí až po stisknutí tlačítka více.) <p>Dojde k propojení obou hovorů a budete odpojeni.</p> <p>Poznámka Pokud chcete zůstat propojeni s ostatními dvěma účastníky, použijte tlačítko Propoj.</p>
Přesměrovat hovor do systému hlasové pošty	Stiskněte tlačítko Odklonit . Hovor je automaticky přepojen do schránky a volajícímu se ozve váš pozdrav. Odklonit můžete hovor, který vyzvání, je spojený nebo přidrženy.

Tip

- Pokud je na telefonu aktivováno přepojení při zavěšení, můžete telefonní hovor dokončit zavěšením, nebo stisknutím tlačítka **Přepoj** a zavěšením.
- Pokud na telefonu *není* aktivováno přepojení při zavěšení, zavěšením bez předchozího stisknutí tlačítka **Přepoj** hovor opět přidržíte.
- Pomocí tlačítka **Přepoj** nemůžete přesměrovat přidrženy hovor. Před přepojením jej musíte nejprve vyzvednout stisknutím tlačítka .

Přesměrování všech hovorů na jiné číslo

Chcete-li přesměrovat všechny příchozí hovory z telefonu na jiné číslo, použijte funkci Přesměrovat všechny hovory.

Chcete-li...	Pak...
Nastavit přesměrování hovorů na lince	Stiskněte tlačítko Přesměr a zadejte cílové telefonní číslo.
Zrušit přesměrování hovorů na lince	Stiskněte tlačítko Přesměr .
Ověřit nastavení přesměrování hovorů na lince	Hleďte: <ul style="list-style-type: none">• Blikající ikony přesměrování hovorů   zobrazené vedle sebe u vašeho telefonního čísla.• Text „Přesměrováno na“ a cílové telefonní číslo ve stavovém řádku.
Nastavit nebo zrušit přesměrování hovorů	<ol style="list-style-type: none">1. Přihlaste se na webové stránky Možnosti uživatele.2. Vyberte položku Přesměrovat všechny hovory...3. Vyberte své telefonní číslo.4. Vyberte, zda chcete přesměrovávat hovory do hlasové pošty nebo na jiné telefonní číslo.

Tip

- Pokud je přesměrování hovorů aktivováno na telefonu se sdílenými linkami, budou přesměrovány všechny sdílené linky.
- Číslo, na které chcete přesměrovat hovory, musíte zadat ve stejném formátu, v jakém je vytáčíte. V případě nutnosti zadejte i přístupový kód, např. 9 nebo směrové číslo oblasti.
- Hovory můžete přesměrovat na klasický analogový telefon nebo na jiný telefon, správce systému ale může přesměrování omezit pouze na čísla uvnitř vaší společnosti.
- Správce systému může podmínky přesměrování hovorů nastavené pro vaši telefonní linku měnit.

Uskutečňování konferenčních hovorů

IP telefon Cisco umožňuje propojit v jedné telefonní konverzaci tři i více účastníků. Takovému hovoru se říká konferenční hovor.

Typy konferenčních hovorů

Existují dva typy konferenčních hovorů: standardní a Meet-Me.

Standardní konferenční hovory

Standardní konferenční hovor můžete vytvořit různými způsoby v závislosti na vašich potřebách a na softwarových tlačítkách dostupných na telefonu:

- **Konfer** – Toto tlačítko umožňuje sestavit standardní konferenci svoláním jednotlivých účastníků. Standardní konferenční hovor je základní funkce, která je k dispozici na většině telefonů.
- **Propoj** – Toto tlačítko umožňuje sestavit standardní konferenci spojením několika aktivních hovorů na jedné lince.
- **kPřistp** – Pomocí tohoto softwarového tlačítka se můžete připojit k existujícímu hovoru na sdílené lince a přeměnit hovor na standardní konferenční hovor. Tato funkce je k dispozici pouze na telefonech, které používají sdílené linky.

Další pokyny najdete v části „Zahájení a připojení ke standardní konferenci“ na straně 19.

Konferenční hovory Meet-Me

Konferenci Meet-Me můžete vytvořit volbou telefonního čísla Meet-Me v určenou dobu.

Další pokyny najdete v části „Zahájení nebo připojení ke konferenci Meet-Me“ na straně 21.

Zahájení a připojení ke standardní konferenci

Standardní konference umožňuje účast tří a více volajících v rámci jediného hovoru.

Chcete-li...	Pak...
<ul style="list-style-type: none"> • Vytvořit konferenční hovor voláním účastníkům • Přidat nové účastníky do existující konference 	<ol style="list-style-type: none"> 1. V průběhu hovoru stiskněte tlačítko Konfer. (Je možné, že se softwarové tlačítko Konfer zobrazí až po stisknutí tlačítka více.) 2. Zadejte telefonní číslo účastníka. 3. Vyčkejte na spojení hovoru. 4. Účastníka přidejte do konference opětovným stisknutím tlačítka Konfer. 5. Opakováním postupu přidejte další účastníky.

Chcete-li...	Pak...
Vytvořit konferenční hovor spojením dvou nebo více existujících hovorů	<ol style="list-style-type: none"> 1. Přesvědčte se, že máte na jedné lince dva nebo více hovorů. 2. Zvýrazněte hovor, který chcete přidat do konference. 3. Stiskněte tlačítko Vybrat. U vybraného hovoru se zobrazí ikona ☒. 4. Zopakujte tento postup pro všechny hovory, které chcete přidat. 5. U jednoho z vybraných hovorů stiskněte tlačítko Propoj. (Je možné, že se softwarové tlačítko Propoj zobrazí až po stisknutí tlačítka více.) <p>Poznámka Bude automaticky vybrán aktivní hovor.</p>
Zúčastnit se konference	Vyzvání-li telefon, přijměte hovor.
Vytvořit konferenci přistoupením k hovoru na sdílené lince	<p>Vyberte hovor na sdílené lince a stiskněte tlačítko kPřistp. (Je možné, že se softwarové tlačítko kPřistp zobrazí na displeji až po stisknutí tlačítka více.)</p> <p>Viz část „Používání sdílené linky“ na straně 24.</p>
Zobrazit seznam účastníků konference	<ol style="list-style-type: none"> 1. Vyberte aktivní konferenci. 2. Stiskněte tlačítko SeznKnf. Účastníci jsou seřazeni v pořadí, v jakém se do konference zapojili (poslední připojený účastník je uveden na prvním místě).
Získat aktualizovaný seznam účastníků	Je-li seznam účastníků konference zobrazen, stiskněte tlačítko Aktualizovat .
Zobrazit účastníka, který zahájil konferenci	Je-li zobrazen seznam účastníků konference, vyhledejte na konci seznamu osobu, jejíž jméno je označeno hvězdičkou (*).
Odpojit posledního připojeného účastníka konference	<p>Stiskněte tlačítko OdpPosl.</p> <p>Účastníka konference můžete odstranit jedině v případě, že jste iniciátorem konference.</p>
Odstranit účastníka konference	<ol style="list-style-type: none"> 1. Vyberte jméno účastníka. 2. Stiskněte tlačítko Odstranit. Účastníka konference můžete odstranit jedině v případě, že jste iniciátorem konference.
Ukončit svou účast v konferenci	Zavěste nebo stiskněte tlačítko Konec .

Tip

- Abyste hovory mohli přidat do konference, musí se hovory nacházet na stejné lince. Pokud se hovory nacházejí na různých linkách, přepojte je před použitím funkce **Konfer** nebo **Propoj** na jedinou.
- V závislosti na konfiguraci vašeho telefonu se může stát, že pokud konferenci po vytvoření opustíte, dojde k jejímu ukončení. Abyste tomu předešli, přepojte konferenci před zavěšením jinam.

Zahájení nebo připojení ke konferenci Meet-Me

Konference Meet-Me umožňuje účastníkům připojit se zavoláním na číslo konference.

Chcete-li...	Pak...
Zahájit konferenci Meet-Me	<ol style="list-style-type: none"> 1. Získejte od správce systému telefonní číslo Meet-Me. 2. Rozešlete toto číslo účastníkům. 3. Pokud jste připraveni zahájit schůzi, zvedněte sluchátko, počkejte na oznamovací tón a stiskněte tlačítko Meet-Me. 4. Zadejte číslo konference Meet-Me. Nyní se účastníci mohou připojit zavoláním na toto číslo. <p>Poznámka Pokud účastníci konference zavolají číslo konference předtím, než se připojí organizátor konference, uslyší obsazovací tón.</p>
Zúčastnit se konference Meet-Me	<p>Zavolejte na číslo konference Meet-Me (poskytnuté organizátorem konference).</p> <p>Poznámka Pokud účastníci konference zavolají číslo konference předtím, než se připojí organizátor konference, uslyší obsazovací tón.</p>
Ukončit konferenci Meet-Me	<p>Všichni účastníci musejí zavěsit.</p> <p>Konference se neukončuje automaticky při odpojení organizátora konference.</p>

Vyřizování hovorů – rozšířené funkce

Rozšířené funkce pro vyřizování hovorů může nakonfigurovat správce systému v závislosti na pracovních potřebách a pracovním prostředí.

Rychlá volba



Funkce Rychlá volba umožňuje zahájit hovor zadáním čísla rychlé volby nebo výběrem položky na displeji telefonu. V závislosti na konfiguraci může telefon podporovat několik funkcí rychlé volby:

- Rychlé volby
- Zkrácená volba
- Rychlé volby



Poznámka

- Chcete-li nastavit čísla rychlé volby nebo zkrácenou volbu, musíte mít přístup k webovým stránkám Možnosti uživatele. Viz část „Přihlášení na webové stránky Možnosti uživatele“ na straně 37.
- Chcete-li nastavit rychlou volbu, musíte mít přístup k funkci osobního adresáře. Viz část „Přizpůsobení telefonu na webu“ na straně 37.
- Funkce rychlé volby vám může nastavit také správce systému.

Chcete-li...	Pak...
Použít rychlé volby	<ol style="list-style-type: none">1. Nastavte čísla rychlé volby. Viz část „Přizpůsobení telefonu na webu“ na straně 37.2. Zahajte hovor stisknutím tlačítka  nebo stiskněte tlačítko  a vyberte položku Adresáře > Rychlé volby.
Použít zkrácenou volbu	<ol style="list-style-type: none">1. Nastavte kódy zkrácené volby. Viz část „Přizpůsobení telefonu na webu“ na straně 37.2. Zahajte hovor zadáním kódu zkrácené volby a stisknutím tlačítka ZkrVolb.
Použít rychlou volbu	<ol style="list-style-type: none">1. Vytvořte položku osobního adresáře a přiřaďte k ní kód rychlé volby. Viz část „Přizpůsobení telefonu na webu“ na straně 37.2. Zahajte hovor použitím služby rychlé volby v telefonu.

Vyzvednutí přesměrovaného hovoru na telefonu

Funkce Vyzvednutí hovoru umožňuje přijmout hovor vyzvánějící na telefonu spolupracovníka tak, že jej přesměrujete na svůj telefon. Funkci Vyzvednutí hovoru můžete používat, pokud hovory vyřizujete společně se spolupracovníky.

Chcete-li...	Pak...
Přijmout hovor, který vyzvání na jiné lince ve vaší skupině pro vyzvednutí hovoru.	<ol style="list-style-type: none"> 1. Proved'te jeden z následujících úkonů: <ul style="list-style-type: none"> • Je-li k dispozici softwarové tlačítko Vyzved, stiskněte ho. • Pokud softwarové tlačítko Vyzved není k dispozici, zobrazte tlačítko Vyzved zvednutím sluchátka a stiskněte ho. • Pokud telefon podporuje automatické vyzvedávání hovorů, budete připojeni. 2. Pokud hovor začne vyzvánět, připojte se stisknutím tlačítka Přijmout.
Přijmout hovor, který vyzvání na jiné lince mimo vaši skupinu	<ol style="list-style-type: none"> 1. Proved'te jeden z následujících úkonů: <ul style="list-style-type: none"> • Je-li k dispozici softwarové tlačítko SVyzved, stiskněte ho. • Pokud softwarové tlačítko SVyzved není k dispozici, zobrazte tlačítko SVyzved zvednutím sluchátka a stiskněte ho. 2. Zadejte kód skupiny pro vyzvednutí hovoru. Pokud telefon podporuje automatické vyzvedávání hovorů, budete připojeni. 3. Pokud hovor začne vyzvánět, připojte se stisknutím tlačítka Přijmout.
Přijmout hovor, který vyzvání na jiné lince ve vaší skupině nebo v přidružené skupině	<ol style="list-style-type: none"> 1. Proved'te jeden z následujících úkonů: <ul style="list-style-type: none"> • Je-li k dispozici softwarové tlačítko JVyzved, stiskněte ho. • Pokud softwarové tlačítko JVyzved není k dispozici, zobrazte tlačítko JVyzved zvednutím sluchátka a stiskněte ho. <p>Pokud telefon podporuje automatické vyzvedávání hovorů, budete připojeni.</p> 2. Pokud hovor začne vyzvánět, připojte se stisknutím tlačítka Přijmout.

Tip

- Stisknutím tlačítka **Vyzved** nebo **SVyzved** se připojíte k nejdéle vyzvánějícímu hovoru.
- Stisknutím tlačítka **JVyzved** spojíte hovor ve skupině pro vyzvednutí s nejvyšší prioritou.

Používání sdílené linky

Správce systému vás může požádat o použití sdílené linky, pokud:

- Máte několik telefonů a chcete používat jedno telefonní číslo.
- Telefonní hovory vyřizujete společně se spolupracovníky.
- Hovory vyřizujete v zastoupení nadřízeného.

Sdílené linky

Ikona Používá se vzdálená

Ikona Používá se vzdálená  se zobrazuje, pokud na jiném telefonu, s nímž sdílíte linku, probíhá spojený hovor. Na sdílené lince můžete uskutečňovat a přijímat hovory, i když je zobrazena ikona použití vzdáleného telefonu.

Sdílení informací o hovorech a funkce přístoupení

Všechny telefony, které sdílí linku, zobrazují informace o odchozích a příchozích hovorech na sdílené lince. Jedná se zejména o identifikaci volajícího a trvání hovoru. (Výjimky jsou uvedeny v části Soukromí.)

Pokud jsou informace o hovorech zobrazeny tímto způsobem, můžete se vy i vaši spolupracovníci zapojit do probíhajících hovorů pomocí tlačítek **Přístup** a **kPřístp**. Viz část „Přistoupení k hovoru na sdílené lince“ na straně 25.

Soukromí

Pokud nechcete, aby spolupracovníci, se kterými sdílíte linku, viděli informace o vašich hovorech, aktivujte funkci Soukromí. Tím zároveň zabráníte spolupracovníkům přistupovat ke svým hovorům. Viz část „Jak zabránit ostatním uživatelům sdílené linky zobrazit informace nebo přistoupit k hovoru“ na straně 26.



Poznámka

Maximální počet hovorů podporovaných na sdílené lince se liší podle modelu telefonu.

Přistoupení k hovoru na sdílené lince

V závislosti na konfiguraci svého telefonu se můžete připojit k zahájenému hovoru na sdílené lince pomocí tlačítka Přístup nebo kPřístp.



Chcete-li...	Pak...
Zjistit, zda se sdílená linka používá.	Hledejte ikonu použití vzdálené linky  .
Připojit se k hovoru na sdílené lince pomocí tlačítka Přístup	<ol style="list-style-type: none"> 1. Vyberte vzdálený hovor na sdílené lince. 2. Stiskněte tlačítka Přístup. (Je možné, že se softwarové tlačítka Přístup zobrazí na displeji až po stisknutí tlačítka více.) Ostatní účastníci uslyší pípnutí oznamující vaši přítomnost.
Připojit se k hovoru na sdílené lince pomocí tlačítka kPřístp	<ol style="list-style-type: none"> 1. Vyberte vzdálený hovor na sdílené lince. 2. Stiskněte tlačítka kPřístp. (Je možné, že se softwarové tlačítka kPřístp zobrazí na displeji až po stisknutí tlačítka více.) Ostatním účastníkům zazní upozorňující tón, dojde ke krátkému přerušení zvuku a na obrazovce se změní informace o hovoru.
Připojit nové účastníky k hovoru, ke kterému jste přistoupili.	Přistupte k hovoru pomocí tlačítka kPřístp , pokud je k dispozici. Na rozdíl od tlačítka Přístup změní tlačítka kPřístp tento hovor na běžný konferenční hovor a umožní vám tak přidat k hovoru nové účastníky. Viz část „Uskutečňování konferenčních hovorů“ na straně 18.
Opustit hovor, ke kterému jste přistoupili.	Zavěste. Když zavěsíte po použití tlačítka Přístup, zazní zbývajícím účastníkům tón odpojení a původní hovor pokračuje. Když zavěsíte po použití tlačítka kPřístp, zůstane hovor nadále konferenčním hovorem, pokud se jej účastní alespoň tři volající.

Tip

- Pokud je v telefonu na sdílené lince aktivován režim soukromí, nezobrazují se na telefonech, které tuto linku sdílejí, informace o hovorech a softwarová tlačítka funkce přistoupení.
- Pokud je hovor, ke kterému jste se připojili funkcí **Přístup**, přidržen, přepojen nebo změněn na konferenční hovor, budete z něj odpojeni.

Jak zabránit ostatním uživatelům sdílené linky zobrazit informace nebo přistoupit k hovoru

Pokud sdílíte telefonní linku, můžete pomocí funkce Soukromí zabránit ostatním zobrazovat informace o svých hovorech a přistupovat k nim.

Chcete-li...	Pak...
Zabrání ostatním zobrazovat informace a přistupovat k hovorům na sdílené lince.	<ol style="list-style-type: none">1. Stiskněte tlačítko více > Soukrom.2. Pokud chcete ověřit, zda je funkce Soukromí zapnuta, hledejte ikonu aktivované funkce Soukromí  a text „Soukromé“, na displeji telefonu.
Umožnit ostatním zobrazovat informace a přistupovat k hovorům na sdílené lince.	<ol style="list-style-type: none">1. Stiskněte tlačítko více > Soukrom.2. Pokud chcete ověřit, zda je funkce Soukromí vypnuta, hledejte ikonu deaktivované funkce Soukromí  na displeji telefonu.

Tip

- Pokud je v telefonu, se kterým sdílíte linku, aktivován režim soukromí, můžete na sdílené lince normálně uskutečňovat a přijímat hovory.
- Funkce Soukromí se používá pro všechny sdílené linky telefonu. Pokud máte na telefonu několik sdílených linek a aktivujete režim soukromí, spolupracovníci nebudou moci zobrazovat informace ani přistupovat k hovorům na žádné vaší sdílené lince.

Ukládání a vyzvedávání zaparkovaných hovorů

Hovor můžete zaparkovat, aby jej mohl vyzvednout jiný uživatel nebo vy na jiném telefonu v systému Cisco CallManager (například na stole spolupracovníka nebo v konferenční místnosti).

Chcete-li...	Pak...
Zaparkovat aktivní hovor	<ol style="list-style-type: none">1. V průběhu hovoru stiskněte tlačítko Park (Je možné, že se tlačítko Park zobrazí až po stisknutí softwarového tlačítka více.)2. Zapamatujte si číslo zaparkovaného hovoru zobrazené na displeji telefonu.3. Zavěste.
Vyzvednout zaparkovaný hovor	Zadejte číslo zaparkovaného hovoru na jakémkoliv IP telefonu Cisco v síti.



Poznámka



Zaparkovaný hovor musíte vyzvednout v určitém časovém limitu, jinak opět začne vyzvánět na původním telefonním čísle. Podrobnosti vám sdělí správce systému.

Uskutečňování a přijímání zabezpečených hovorů

V závislosti na konfiguraci telefonního systému může telefon podporovat zabezpečené hovory.

Telefon může podporovat tyto typy hovorů:

- *Ověřený* hovor – Identity všech účastníků hovoru byly ověřeny.
- *Šifrovaný* hovor – Telefon v síti IP telefonů Cisco přijímá a vysílá zvuk (vaši konverzaci) šifrovaně. Šifrované hovory jsou zároveň ověřené.
- *Nezabezpečený* hovor – Telefon alespoň jednoho z účastníků hovoru nepodporuje tyto bezpečnostní funkce nebo nelze telefony ověřit.

Chcete-li...	Pak...
Ověřit úroveň zabezpečení hovoru	Podívejte se na ikonu zabezpečení v pravém horním rohu oblasti hovorů vedle ukazatele trvání hovoru:  Ověřený hovor  Šifrovaný hovor Pokud není hovor zabezpečený, nezobrazí se žádná ikona zabezpečení.
Ověřit, zda lze v rámci společnosti uskutečnit zabezpečený hovor	Obraťte se na správce systému.



Poznámka

Na to, jak funkce zabezpečení v telefonu fungují, mají vliv určité interakce a omezení. O další informace požádejte správce systému.

Sledování podezřelých hovorů

Pokud se setkáváte s podezřelými nebo zlomyslnými hovory, může správce systému na telefonu aktivovat funkci MCID (Identifikace zlomyslných hovorů). Tato funkce umožňuje označit aktivní hovor jako zlomyslný, čímž spustíte automatické sledování a odeslání upozornění.

Chcete-li...	Pak...
Oznámit správci systému podezřelý nebo obtěžující hovor	Stiskněte tlačítko MCID . V telefonu zazní tón a zobrazí se zpráva „MCID úspěšná“.

Upřednostnění důležitých hovorů

V některých specializovaných prostředích, jako jsou vojenské nebo vládní úřady, mohou uživatelé potřebovat uskutečňovat a přijímat urgentní či důležité hovory. Pokud potřebujete specializované vyřizování hovorů, může správce systému pro váš telefon nastavit víceúrovňovou přednost a nucené spojení (MLPP).

Mějte na paměti tyto pojmy:

- *Přednost* označuje prioritu přiřazenou hovoru.
- *Nucené spojení* je proces, při němž je ukončen aktuální hovor s nižší prioritou a přijat nový hovor s vyšší prioritou.



Potřebujete-li...	Pak...
Chcete nastavit prioritu (přednost) odchozího hovoru	Každá úroveň priority se zadává jiným číslem přednosti, které je třeba zadat. Požádejte správce systému o seznam čísel upřednostněných hovorů.
Chcete uskutečnit přednostní hovor	Zadejte přístupové číslo MLPP (které vám poskytl správce systému) následované telefonním číslem.
Slyšíte zvláštní zvonění (rychlejší než obvykle) nebo zvláštní tón čekajícího hovoru	Máte na lince přichodzí přednostní hovor. Úroveň priority hovoru označuje ikona funkce MLPP na obrazovce telefonu.
Chcete zobrazit úroveň priority hovoru	Podívejte se na ikonu funkce MLPP na obrazovce telefonu: <ul style="list-style-type: none">▣ Důležitý hovor▣▣ Velmi důležitý (okamžitý) hovor▣▣▣ Vysoce důležitý (bleskový) hovor▣▣▣▣ Nejdůležitější hovor (potlačí bleskový) Hovory s vyšší prioritou se zobrazují na začátku seznamu hovorů. Pokud není zobrazena ikona funkce MLPP, úroveň priority hovoru je normální (jedná se o běžný hovor).
Chcete přijmout hovor s vyšší prioritou	Přijměte hovor jako obvykle. Je-li to nutné, ukončete nejprve aktivní hovor.
Probíhající hovor přeruší souvislý tón	Vy nebo druhý účastník máte přichodzí hovor, který musí přerušit aktuální hovor. Okamžitě zavěste, aby došlo ke spojení hovoru s vyšší prioritou.

Tip

- Při zahajování a přijímání hovorů pomocí funkce MLPP se ozývají zvláštní zvonění a oznamovací tóny, které se liší od standardních tónů.
- Pokud zadáte neplatné přístupové číslo MLPP, budete na chybu upozorněni slovním oznámením.

Použití služby Cisco Extension Mobility

Služba Cisco Extension Mobility umožňuje dočasně nakonfigurovat IP telefon Cisco jako váš vlastní telefon. Po přihlášení ke službě EM přijme telefon váš uživatelský profil včetně telefonních linek, funkcí, vytvořených služeb a webových nastavení. Službu EM vám musí nakonfigurovat správce systému.

Chcete-li...	Pak...
Přihlásit se ke službě EM	<ol style="list-style-type: none"> 1. Stiskněte tlačítko  a vyberte příkaz Služby > Služba EM (název se může lišit). 2. Pokud budete vyzváni, vyberte profil zařízení. 3. Zadejte své uživatelské jméno a kód PIN, které vám poskytl správce systému. 4. Stiskněte tlačítko Odeslat.
Odhlásit se od služby EM	<ol style="list-style-type: none"> 1. Stiskněte tlačítko  a vyberte příkaz Služby > Služba EM (název se může lišit). 2. Po výzvě k odhlášení stiskněte tlačítko Ano.

Tip

- Služba EM vás po určitém čase automaticky odhlásí. Tento časový limit stanovuje správce systému,
- Změny provedené v profilu služby EM (na webové stránce Možnosti uživatele) se projeví při příštím přihlášení ke službě EM z telefonu.
- Nastavení, která se provádějí pouze v telefonu se v profilu služby EM neudrží.

Použití sluchátka, náhlavní soupravy a reproduktoru

Telefon Cisco IP Phone 7911G je vybaven reproduktorem, pomocí kterého můžete poslouchat hovor a zároveň mít volné ruce. Pomocí reproduktoru můžete hovor pouze poslouchat. Pokud budete chtít promluvit, zvedněte telefonní sluchátko.

Chcete-li...	Pak...
Použít sluchátko	Zvedněte sluchátko.
Poslouchat druhého účastníka pomocí reproduktoru.	Stiskněte tlačítko Monitor a zavěste sluchátko. Hovor uslyšíte, ale nebudete moci odpovídat.
Vypnout reproduktor a použít sluchátko	Zvedněte sluchátko nebo stiskněte tlačítko MonVyp .
Vypnout reproduktor a zavěsit	Stiskněte tlačítko Konec .
Použít náhlavní soupravu	Odpojte sluchátko a připojte k portu sluchátka náhlavní soupravu.
Nastavit hlasitost hovoru	Stiskněte v průběhu hovoru nebo volání tlačítko Hlasitost . Tato akce nastaví hlasitost sluchátka, reproduktoru nebo náhlavní soupravy, podle toho, které zařízení právě používáte. Uložte nastavení hlasitosti pro budoucí hovory stisknutím tlačítka Uložit .



Poznámka

Pokud správce systému v telefonu deaktivoval reproduktor, nebudou softwarová tlačítka **Monitor** a **MonVyp** k dispozici. Pak budete muset uskutečňovat a přijímat hovory se zvednutým sluchátkem.

Získání náhlavní soupravy

Informace o nákupu náhlavní soupravy najdete v části „Informace o náhlavní soupravě“ na straně 7. V závislosti na doporučeních výrobce náhlavní soupravy může být zapotřebí externí zesilovač. Další informace naleznete v dokumentaci k náhlavní soupravě dodávané výrobcem.

Použití automatického přijetí

Pokud je aktivováno automatické přijetí, telefon přijímá příchozí hovory automaticky po několika zazvoněních. Správce systému konfiguruje funkci Automatické přijetí k použití reproduktoru k přijímání hovorů. Hovory však můžete pomocí reproduktoru pouze poslouchat. Pokud budete chtít na volajícího promluvit, zvedněte telefonní sluchátko.

Nastavení telefonu

V IP telefonu Cisco můžete nastavovat tón zvonění, obrázek na pozadí a jiná nastavení.



Nastavení zvonění a indikátorů zpráv

Můžete přizpůsobit upozorňování na příchozí hovory a nové hlasové zprávy. Také můžete nastavit hlasitost zvonění telefonu.

Chcete-li...	Pak...
Změnit tón zvonění	<ol style="list-style-type: none"> 1. Stiskněte tlačítko  a vyberte položku Nastavení > Preference uživatele > Zvonění. 2. Stisknutím tlačítka Vybrat zobrazíte seznam zvonění a vyberte zvonění dalším stisknutím tlačítka Vybrat. 3. Ukázkou zvonění přehrajte stisknutím tlačítka Přehrát. 4. Nastavte zvonění telefonu stisknutím tlačítka Uložit nebo stiskněte tlačítko Zrušit.
Změnit styl zvonění (pouze blikání, zazvonit jednou, pípnutí atd.)	<p>Přihlaste se na webové stránky Možnosti uživatele. (Viz část „Přihlášení na webové stránky Možnosti uživatele“ na straně 37.)</p> <p>Poznámka Je možné, že přístup k tomuto nastavení vám nejprve musí povolit správce systému.</p>
Nastavit hlasitost zvonění	<p>Při zavěšeném sluchátku stiskněte tlačítko Hlasitost. Hlasitost zvonění se uloží automaticky.</p>
Změnit nastavení světelného indikátoru hlasových zpráv na sluchátku	<ol style="list-style-type: none"> 1. Přihlaste se na webové stránky Možnosti uživatele. (Viz část „Přihlášení na webové stránky Možnosti uživatele“ na straně 37.) 2. Vyberte příkaz Změnit zásady indikátoru čekající zprávy... <p>Poznámka Ve výchozím nastavení je přijetí nové hlasové zprávy většinou oznamováno trvalým rozsvícením světelného indikátoru na sluchátku.</p>

Přizpůsobení obrazovky telefonu

Vlastnosti obrazovky telefonu můžete nastavit.



Chcete-li...	Pak...
Změnit jazyk obrazovky telefonu	Přihlaste se na webové stránky Možnosti uživatele. (Viz část „Přihlášení na webové stránky Možnosti uživatele“ na straně 37.)
Změnit obrázek na pozadí	<ol style="list-style-type: none">1. Stiskněte tlačítko  a vyberte položku Nastavení > Preference uživatele > Obrázky pozadí.2. Stisknutím tlačítka  procházejte miniatury obrázků pozadí.3. Obrázek vyberete stisknutím tlačítka Vybrat.4. Obrázek zobrazte stisknutím tlačítka Náhled.5. Stiskněte tlačítko Uložit nebo stiskněte tlačítko Zrušit.

Používání logů hovorů a adresářů

Tato část popisuje, jak se používají logy hovorů a adresáře. Chcete-li získat přístup k těmto funkcím, stiskněte tlačítko  a vyberte položku **Adresáře**.

Používání logů hovorů

Telefon uchovává seznamy zmeškaných, uskutečněných a přijatých hovorů.

Chcete-li...	Pak...
Zobrazit logy hovorů	Stiskněte tlačítko  a vyberte položku Adresáře > Zmeškané hovory, Odchozí hovory nebo Příchozí hovory . V každém logu může být uloženo až 100 položek. Chcete-li zobrazit zkrácenou položku, vyberte ji a stiskněte tlačítko Upravit .
Smazat logy hovorů	Stiskněte tlačítko  , vyberte položku Adresáře > Zmeškané hovory, Odchozí hovory nebo Příchozí hovory a stiskněte tlačítko Smazat . Tím smažete všechny záznamy všech logů.
Volat z logu hovorů (není spojený jiný hovor)	<ol style="list-style-type: none"> 1. Stiskněte tlačítko  a vyberte položku Adresáře > Zmeškané hovory, Odchozí hovory nebo Příchozí hovory. 2. Vyberte v logu záznam hovoru. 3. Chcete-li upravit zobrazené číslo, stiskněte tlačítko Upravit a pak tlačítko << nebo >>. Chcete-li číslo odstranit, stiskněte tlačítko Upravit a pak stiskněte tlačítko Smazat. (Je možné, že se softwarové tlačítko Odstranit zobrazí na displeji až po stisknutí tlačítka více.) 4. Zvednutím sluchátka zahajte hovor.

Chcete-li...	Pak...
Volat z logu hovorů (je spojený jiný hovor)	<ol style="list-style-type: none"> 1. Stiskněte tlačítko  a vyberte položku Adresáře > Zmeškané hovory, Odchozí hovory nebo Příchozí hovory. 2. Vyberte v logu záznam hovoru. 3. Chcete-li upravit zobrazené číslo, stiskněte tlačítko Upravit a pak tlačítko << nebo >>. Chcete-li číslo odstranit, stiskněte tlačítko Upravit a pak stiskněte tlačítko Smazat. (Je možné, že se softwarové tlačítko Odstranit zobrazí na displeji až po stisknutí tlačítka více.) 4. Stiskněte tlačítko Volat. 5. Stisknutím jednoho z následujících tlačítek vyberte, jak naložit s původním hovorem: <ul style="list-style-type: none"> – Přidrží – Přidrží první hovor. – Přepoj – Přepojí prvního účastníka na druhého a budete odpojeni. (Akci dokončete opětovným stisknutím tlačítka Přepoj.) – Konfer – Sestaví konferenční hovor se všemi účastníky, včetně vás. (Akci dokončete opětovným stisknutím tlačítka Konfer.) – Ukončit – Odpojí první hovor a zahájí druhý.



Volání z adresáře

V závislosti na konfiguraci může telefon podporovat funkce sdíleného a osobního adresáře:

- Sdílený adresář – adresář podnikových kontaktů vytvořený a spravovaný správcem systému.
- Osobní adresář – pokud je k dispozici, obsahuje osobní kontakty a přidružené kódy rychlé volby. Osobní adresář se skládá z osobního adresáře (OA) a rychlých voleb.
 - OA je adresář osobních kontaktů.
 - Funkce Rychlé volby umožňuje přiřadit kódy položkám adresáře OA, aby je bylo možné rychle volit.
 - Další informace naleznete v části „Přízpůsobení telefonu na webu“ na straně 37.

Používání sdíleného adresáře v telefonu

Pomocí sdíleného adresáře můžete zahajovat hovory se spolupracovníky.

Chcete-li...	Pak...
Volat ze sdíleného adresáře (není spojený jiný hovor)	<ol style="list-style-type: none"> 1. Stiskněte tlačítko  a vyberte položku Adresáře > Sdílený adresář (přesný název se může lišit). 2. Zadejte celé nebo neúplné jméno pomocí klávesnice. 3. Stiskněte tlačítko Hledat. 4. Stiskněte položku, kterou chcete volat nebo ji vyberte a zvedněte sluchátko.
Volat ze sdíleného adresáře (je spojený jiný hovor)	<ol style="list-style-type: none"> 1. Stiskněte tlačítko  a vyberte položku Adresáře > Sdílený adresář (přesný název se může lišit). 2. Zadejte celé nebo neúplné jméno pomocí klávesnice. 3. Stiskněte tlačítko Hledat. 4. Přejděte na požadovanou položku a stiskněte tlačítko Volat. 5. Stisknutím jednoho z následujících tlačítek vyberte, jak naložit s původním hovorem: <ul style="list-style-type: none"> – Přidrž – Přidrží první hovor. – Přepoj – Přepojí prvního účastníka na druhého a budete odpojeni. (Akci dokončete opětovným stisknutím tlačítka Přepoj.) – Konfer – Sestaví konferenční hovor se všemi účastníky, včetně vás. (Akci dokončete opětovným stisknutím tlačítka Konfer.) – Ukončit – Odpojí první hovor a zahájí druhý.

Tip

K zadávání písmen na obrazovce telefonu používejte číselné klávesy na klávesnici. Mezi vstupními poli můžete přecházet pomocí navigačního tlačítka.



Přístup k hlasovým zprávám

Chcete-li získat přístup k hlasovým zprávám, stiskněte tlačítko  a vyberte položku **Zprávy**.



Poznámka

Službu hlasové pošty, kterou telefon používá, určí vaše společnost. Přesné a podrobné informace o této službě najdete v příslušné dokumentaci.

Chcete-li...	Pak...
Nastavit a přizpůsobit si službu hlasových zpráv	Proveďte jeden z následujících úkonů: <ul style="list-style-type: none">• Stiskněte tlačítko Zprávy a postupujte podle hlasových pokynů.• Stiskněte tlačítko , vyberte položku Zprávy a postupujte podle hlasových pokynů.
Zkontrolovat, zda nemáte nové zprávy	Hledejte: <ul style="list-style-type: none">• Svítící červený indikátor na sluchátku. (Tento indikátor může fungovat různými způsoby. Viz část „Nastavení zvonění a indikátorů zpráv“ na straně 31.)• Ikonu obálky  na obrazovce telefonu.
Vyslechnout hlasové zprávy nebo použít nabídku hlasových zpráv	Proveďte jeden z následujících úkonů: <ul style="list-style-type: none">• Stiskněte tlačítko Zprávy a postupujte podle hlasových pokynů.• Stiskněte tlačítko , vyberte položku Zprávy a postupujte podle hlasových pokynů.
Odeslat hovor do systému hlasové pošty	Stiskněte tlačítko Odklonit . Hovor (i vyzvánějící nebo přidržný) je automaticky přepojen do systému hlasové pošty. Volající vyslechne úvodní pozdrav a může zanechat hlasovou zprávu.

Přizpůsobení telefonu na webu

IP telefon Cisco je síťové zařízení a může sdílet informace s ostatními síťovými zařízeními včetně vašeho osobního počítače. Pomocí počítače se můžete přihlásit do osobního komunikačního asistenta Cisco (také nazývaného stránka Možnosti uživatele), pomocí kterého můžete ovládat funkce, nastavení a služby IP telefonu Cisco. Na uživatelské webové stránce můžete například nastavit čísla rychlé volby.

V této části je popsáno použití webových stránek Možnosti uživatele a přihlášení k odběru telefonních služeb. Podrobnosti o funkcích, které můžete nakonfigurovat, a službách telefonu, k jejichž odběru se můžete přihlásit, najdete na webové stránce *Přizpůsobení IP telefonu Cisco na webu*:

http://www.cisco.com/univercd/cc/td/doc/product/voice/c_ipphon/index.htm.

Přihlášení na webové stránky Možnosti uživatele

Postup

Krok 1 Požádejte správce systému o adresu stránek Možnosti uživatele, uživatelské jméno a výchozí heslo.

Krok 2 Spusťte webový prohlížeč, zadejte adresu (kterou vám poskytl správce systému) a přihlaste se.

Krok 3 V rozevřacím seznamu Vyberte zařízení na hlavní stránce vyberte typ zařízení (telefonu).

Potom se zobrazí kontextová nabídka s volbami odpovídajícími konkrétnímu telefonu.

Tipy k procházení stránky Možnosti uživatele

- Výběrem vašeho zařízení na stránce nabídky zobrazíte všechny dostupné možnosti.
- Klepnutím na tlačítko **Aktualizovat** použijete a uložíte změny.
- Klepnutím na možnost **Návrat do nabídky** se vraťte do kontextové nabídky.
- Stránky Možnosti uživatele zavřete klepnutím na možnost **Odhlásit**.

Přihlášení k odběru telefonních služeb

Chcete-li používat přihlášené telefonní služby, musíte se nejprve přihlásit k jejich odběru na webové stránce Možnosti uživatele. Viz část „Přihlášení na webové stránky Možnosti uživatele“ na straně 37.

Služby telefonu mohou zahrnovat:

- webové informace, například kurzy akcií, programy kin nebo zprávy o počasí,
- síťová data, například firemní kalendáře a adresáře, v nichž lze vyhledávat,
- telefonní funkce, například služba rychlé volby a osobní adresář.

Další informace jsou uvedeny v následující tabulce.

Chcete-li...	Přihlaste se a...
Přihlásit službu	<ol style="list-style-type: none">1. V hlavní nabídce vyberte příkaz Konfigurovat služby IP telefonu Cisco.2. V rozevřacím seznamu Dostupné služby vyberte požadovanou službu a klepněte na tlačítko Pokračovat.3. Zadejte potřebné informace (například směrové číslo nebo PIN) a klepněte na tlačítko Přihlásit.
Změnit nebo ukončit přihlášení	<ol style="list-style-type: none">1. V hlavní nabídce vyberte příkaz Konfigurovat služby IP telefonu Cisco.2. Na panelu Přihlášené služby klepněte na požadovanou službu.3. Proveďte změny a klepněte na tlačítko Aktualizovat nebo klepněte na tlačítko Odhlásit.
Přistoupit ke službě na telefonu	Stiskněte tlačítko  a vyberte v telefonu položku Služby .
Naučit se používat služby telefonu	Další informace najdete v části <i>Přizpůsobení IP telefonu Cisco na webu</i> : http://www.cisco.com/univercd/cc/td/doc/product/voice/c_ipphon/index.htm

Další možnosti konfigurace

Správce sítě může podle potřeby nakonfigurovat telefon, aby pro ovládání zvláštních služeb a funkcí používal šablony tlačítek a softwarových tlačítek. V této tabulce je uveden přehled některých možností konfigurace, které můžete v závislosti na svých potřebách a pracovním prostředí prodiskutovat se správcem systému.



Poznámka

Příručky k telefonu a další dokumenty uvedené v této tabulce najdete na následující webové adrese: http://www.cisco.com/univercd/cc/td/doc/product/voice/c_ipphon/index.htm

Potřebujete-li...	Pak...	Pokud požadujete další informace...
Vyřizovat na lince více hovorů	Požádejte správce systému, aby nakonfiguroval linku pro podporu více hovorů.	Obraťte se na správce systému nebo oddělení technické podpory.
Pracovat s administrativním asistentem nebo jako administrativní asistent	Zvažte použití sdílené linky.	Viz část „Používání sdílené linky“ na straně 24.
Používat jednu linku pro několik telefonů	Požádejte o sdílenou linku. Ta umožňuje používat jedinou linku například pro telefon v kanceláři a telefon v laboratoři.	Viz část „Používání sdílené linky“ na straně 24.
Sdílet telefony či pracovní prostor se spolupracovníky	Zvažte použití: <ul style="list-style-type: none"> • Parkování hovorů, které umožňuje ukládat a vyzvedávat hovory bez přepojování. • Vyzvedávání hovorů, které umožňuje přijmout hovor vyzvánějící na jiném telefonu. • Sdílené linky, která umožňuje zobrazovat nebo se propojit do hovoru spolupracovníků. • Služby Cisco Extension Mobility, která umožňuje používat vaše telefonní číslo a profil uživatele na sdíleném IP telefonu Cisco. 	Zeptejte se na tyto funkce správce systému a přečtěte si části: <ul style="list-style-type: none"> • „Vyřizování hovorů – rozšířené funkce“ na straně 22. • „Používání sdílené linky“ na straně 24. • „Použití služby Cisco Extension Mobility“ na straně 29.
Chcete dočasně používat své telefonní číslo a nastavení na sdíleném IP telefonu Cisco	Požádejte správce systému o aktivaci služby Cisco Extension Mobility.	Viz část „Použití služby Cisco Extension Mobility“ na straně 29.



Řešení problémů s telefonem

Informace v této části vám pomohou řešit běžné problémy s telefonem. O další informace požádejte správce systému.

Příznak	Vysvětlení
Oznamovací tón není slyšet nebo nelze dokončit telefonní hovor.	Tento problém může mít několik příčin: <ul style="list-style-type: none">• Musíte se přihlásit do služby Extension Mobility.• Po volbě čísla musíte zadat kód klienta nebo kód vynucené autorizace.• Pro váš telefon je nastaveno omezení denní dobou, které zabraňuje používat v určitých hodinách některé funkce.
Požadované softwarové tlačítko se nezobrazuje.	Tento problém může mít několik příčin: <ul style="list-style-type: none">• K zobrazení dalších softwarových tlačítek je zapotřebí stisknout tlačítko více.• Musíte změnit stav linky (například zvednout sluchátko nebo spojit hovor).• Telefon není nakonfigurován k podpoře funkce přidružené k tomuto softwarovému tlačítku.
Propojení se nedaří.	Funkce Propoj vyžaduje, abyste vybrali několik hovorů současně. Přesvědčte se, že jste kromě automaticky vybraného aktivního hovoru vybrali alespoň jeden další hovor.
Funkce Přístup nepracuje a pouze se ozývá rychlý oznamovací tón.	K šifrovanému hovoru nemůžete přistoupit, pokud telefon, který používáte, není nakonfigurován pro šifrování. Pokud se pokus o přistoupení z tohoto důvodu nezdaří, zazní v telefonu rychlý obsazovací tón.
Po připojení k hovoru pomocí funkce Přístup jste byli z hovoru odpojeni.	Pokud je hovor, ke kterému jste se připojili funkcí Přístup , přidružen, přepojen nebo změněn na konferenční hovor, budete z něj odpojeni.
Funkce Cisco CallBack nepracuje.	Protěžší strana má možná zapnuto přesměrování hovorů.

Zobrazení dat správy telefonu

Správce systému vás může při řešení problémů požádat o zobrazení dat správy telefonu.

Máte-li...	Pak...
Získat informace o konfiguraci sítě	Stiskněte tlačítko  , zvolte možnost Nastavení > Konfigurace sítě a vyberte konfigurační položku, kterou chcete zobrazit.
Získat informace o stavu	Stiskněte tlačítko  , zvolte možnost Nastavení > Stav a vyberte položku, kterou chcete zobrazit.
Získat informace o modelu telefonu	Stiskněte tlačítko  a vyberte položku Nastavení > Informace o telefonu .

Nástroj QRT a zprávy o kvalitě

Správce systému může dočasně nakonfigurovat telefon tak, abyste při řešení problémů mohli používat nástroj pro zasílání zpráv o kvalitě (QRT). Stisknutím tlačítka **QRT** můžete správci zaslat informace. V závislosti na konfiguraci můžete pomocí tlačítka QRT:

- Okamžitě ohlásit problém se zvukem aktuálního hovoru
- Vybrat obecný problém ze seznamu kategorií a zvolit kód příčiny



Rejstřík

A

adresář

používání na telefonu **33**

adresář, volání z adresáře **13**

automatické přijetí **15**

C

Callback **14**

Č

čekající hovor **15**

D

dokumentace, přístup **2**

E

externí zařízení, používání **4**

F

funkce Cisco Extension Mobility, použití **14**

funkce, dostupnost **11**

H

hlasové zprávy, přístup **36**

hovory

hlášení problémů **41**

ikony **11**

konferenční funkce **18**

maximum na linku **10**

parkování **26**

přepínání **16**

přepojení **17**

přesměrování **18**

přesměrování vyzvánějícího **23**

přidržení a pokračování **16**

přijetí **15**

příposlech **30**

s několika účastníky **18**

ukládání a vyzvedávání **26**

ukončení **15**

upřednostnění **28**

ve srovnání s linkami **10**

vyřizování několika **15**

zabezpečené **27**

I

- Identifikace zlomyslného hovoru (MCID) **27**
- ikona použití vzdálené linky pro sdílené linky **24**
- ikony stavů hovoru **11**
- IP telefon Cisco
 - dokumentace **2**
 - konfigurace funkcí **11**
 - obrázek **8**
 - registrace **6**
 - zajištění opěrky sluchátka **6**

K

- konference Meet-Me **19, 21**
- konferenční hovory
 - Meet-Me **19, 21**
 - standardní **19**
- kPřístup
 - používání **25**
 - Viz také přistoupení
- kvalita zvuku **7**

L

- linky
 - popis **10**
 - ve srovnání s hovory **10**
- logy hovorů
 - volání z aplikace **13**
 - vymazání **33**
 - zobrazení a volání z **33**

M

- MLPP, používání **28**
- možnosti volání
 - další **13**
 - základní **12**

N

- nabídky aplikací **10**
- nabídky, používání **10**
- náhlavní souprava
 - kvalita **7**
 - připojení **7**
- nastavení, přizpůsobení **31**
- Nástroj pro podporu automaticky registrovaných telefonů (TAPS) **6**
- několik hovorů, vyřizování **15, 16**

O

- obrázek na pozadí, přizpůsobení **32**
- obrázek navigačního tlačítka **9**
- obrázek tlačítka Hlasitost **9**
- obrázek tlačítka nabídky Aplikace **9**
- obrázek tlačítka Přidrž **9**
- odchozí hovory, záznamy **33**
- osobní adresář, volání pomocí osobního adresáře **14**
- ověřené hovory **27**

P

- parkování hovorů **15, 26**
- podezřelé hovory, sledování **27**
- popis klávesnice **9**
- poslouchání hovoru s volnými rukama **30**
- použití náhlavní soupravy **7**
- přepojení, možnosti **17**
- přesměrování hovorů **18**
- přesměrování hovorů, možnosti **18**
- přidržení
 - a přepojení **17**
- přijaté hovory, záznamy **33**
- příjem hovorů, možnosti **15**
- příposlech hovoru **30**
- přistoupení
 - a sdílené linky **24**
 - a soukromí **26**
 - používání **25**

Q

- QRT, používání **41**

R

- reproduktor, používání **30**
- rychlá volba
 - konfigurace **22**
 - používání **13**

S

- sdílený adresář
 - používání na telefonu **35**
 - volání z aplikace **13**
 - volání z webové stránky **14**
- sdílených linek
 - a ikona použití vzdálené linky **24**
 - popis **24**
 - přistoupení **25**
 - s režimem soukromí **26**
- skupinové vyzvednutí hovoru **23**
- sluchátko
 - světelný indikátor **9**
 - zajištění ve vidlici **6**
- služba Extension Mobility
 - odhlášení **29**
 - přihlášení **29**
- služba rychlé volby
 - konfigurace **22**
- soukromí
 - a sdílené linky **24**
 - používání **26**

Š

- šifrované hovory **27**

T

- telefonní linky, popis **10**
- tlačítka, identifikace **8**

U

- ukončení hovoru, možnosti **15**
- upozornění týkající se bezpečnosti **2**
- upozornění, bezpečnost **2**
- upřednostnění hovorů **28**

V

- volbou čísla se zvednutým sluchátkem **12**
- vytáčení při zavěšení **12**
- vyzvednutí hovoru **15, 23**

Z

- zabezpečené hovory **27**
- zahájení hovoru **12**
- zkrácená volba **13, 22**
- zmeškané hovory, záznamy **33**
- zprávy
 - indikátor **31**
- zvonění, přizpůsobení **31**



Ústředí společnosti

Cisco Systems, Inc.
170 West Tasman Drive
San Jose, CA 95134-1706
USA
www.cisco.com
Tel: +1 408 526 4000
+1 800 553 NETS (6387)
Fax: +1 408 526 4100

Ústředí pro Evropu

Cisco Systems International BV
Haarlerbergpark
Haarlerbergweg 13-19
1101 CH Amsterdam
Nizozemí
www-europe.cisco.com
Tel: +31 0 20 357 1000
Fax: +31 0 20 357 1100

Ústředí pro Severní a Jižní Ameriku

Cisco Systems, Inc.
170 West Tasman Drive
San Jose, CA 95134-1706
USA
www.cisco.com
Tel: +1 408 526 7660
Fax: +1 408 527 0883

Ústředí pro oblast Asie a Tichomoří

Cisco Systems, Inc.
168 Robinson Road
#28-01 Capital Tower
Singapur 068912
www.cisco.com
Tel: +65 6317 7777
Fax: +65 6317 7799

Cisco Systems má více než 200 poboček v následujících zemích. Adresy, telefonní čísla a faxy najdete na webových stránkách společnosti Cisco na adrese www.cisco.com/go/offices

Argentina • Austrálie • Belgie • Brazílie • Bulharsko • Česká republika • Čína • Dánsko • Dubaj, SAE • Filipíny • Finsko • Francie • Hong Kong • Chile • Chorvatsko • Indie • Indonésie Irsko • Itálie • Izrael • Japonsko • Jižní Afrika • Kanada • Kolumbie • Korea • Kostarika • Lucembursko • Maďarsko • Malajsie • Mexiko • Německo • Nizozemí • Norsko • Nový Zéland Peru • Polsko • Portoriko • Portugalsko • Rakousko • Rumunsko • Rusko • Řecko • Saudská Arábie • Singapur • Skotsko • Slovensko • Slovinsko • Spojené státy • Španělsko • Švédsko Švýcarsko • Tchaj-wan • Thajsko • Turecko • Ukrajina • Velká Británie • Venezuela • Vietnam • Zimbabwe

CCSP, CCVP, logo Cisco Square Bridge, Follow Me Browsing a StackWise jsou ochranné známky společnosti Cisco Systems, Inc.; Changing the Way We Work, Live, Play and Learn a iQuick Study jsou ochranné známky služeb společnosti Cisco Systems, Inc.; Access Registrar, Aironet, ASIST, BPX, Catalyst, CCDA, CCDP, CCIÉ, CCNA, CCNP, Cisco, logo Cisco Certified Internetwork Expert, Cisco IOS, Cisco Press, Cisco Systems, Cisco Systems Capital, logo Cisco Systems, Cisco Unity, Empowering the Internet Generation, Enterprise/Solver, EtherChannel, EtherFast, EtherSwitch, Fast Step, FormShare, GigaDrive, GigaStack, HomeLink, Internet Quotient, IOS, IP/TV, iQ Expertise, logo iQ, iQ Net Readiness Scorecard, LightStream, Linksys, MeetingPlace, MGX, logo Networkers, Networking Academy, Network Registrar, Packet, PIX, Post-Routing, Pre-Routing, ProConnect, RateMUX, ScriptShare, SlideCast, SMARTnet, StrataView Plus, TeleRouter, The Fastest Way to Increase Your Internet Quotient a TransPath jsou registrované ochranné známky společnosti Cisco Systems, Inc., případně jejich poboček ve Spojených státech a dalších zemích.

Všechny ostatní ochranné známky zmíněné v tomto dokumentu nebo na webovém serveru jsou majetkem příslušných vlastníků. Použitím slova partner se nerozumí partnerský vztah mezi společností Cisco a jinou společností. (0502R)

© 2005 Cisco Systems, Inc. Všechna práva vyhrazena.



Logo Java je ochranná známka nebo registrovaná ochranná známka společnosti Sun Microsystems, Inc. v USA a dalších zemích.